

设计	方美雄	20140603	ENDU160JS-W	010914060008
绘制				
校对			主回路原理图	上海广为焊接电源有限公司
审核	刘纪周	20140603		
标化			第 1 页 共 4 页	Shanghai Greatway Welding Equipment Co., Ltd
批准	徐德进	20140603		

010914060008

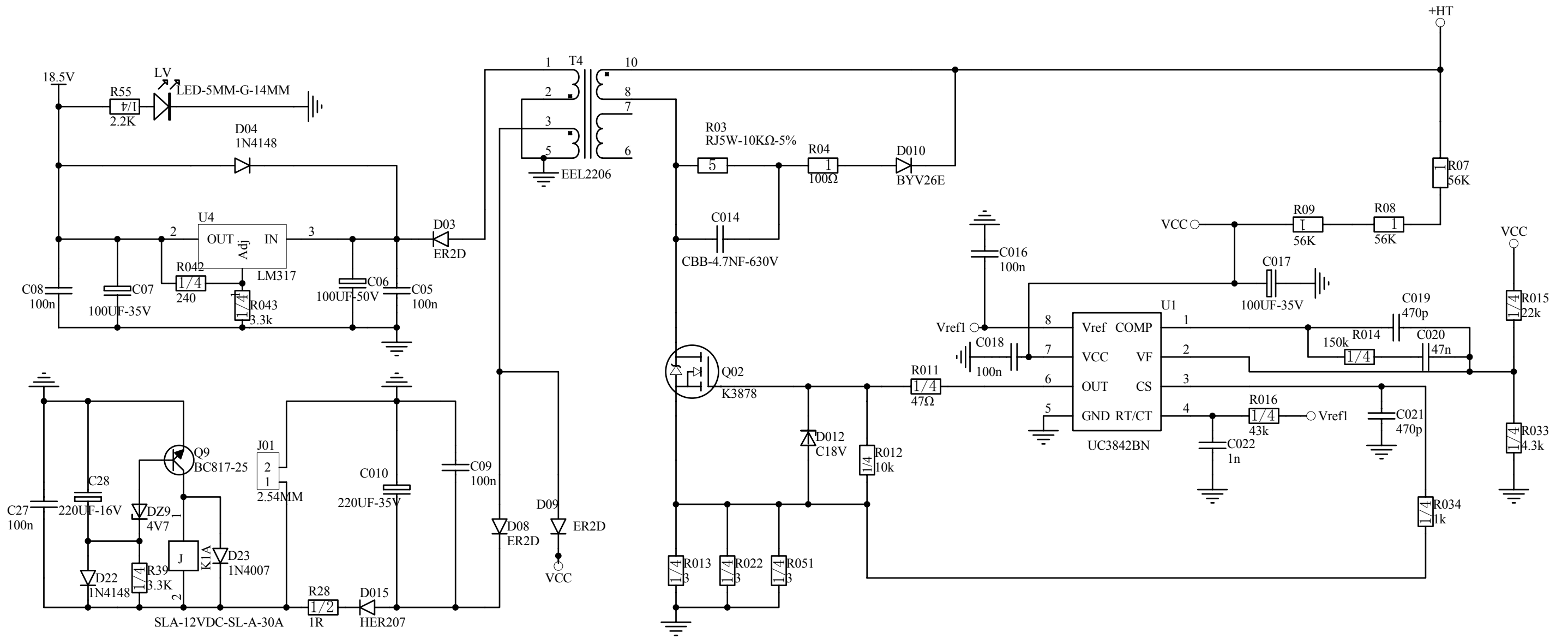

设计	方美雄	20140603
绘制		
校对		
审核	刘纪周	20140603
标化		
批准	徐德进	20140603

ENDU160JS-W

开关电源原理图

第 2 页 共 4 页

010914060008

上海广为焊接电源有限公司

Shanghai Greatway Welding Equipment Co., Lt

010914060008

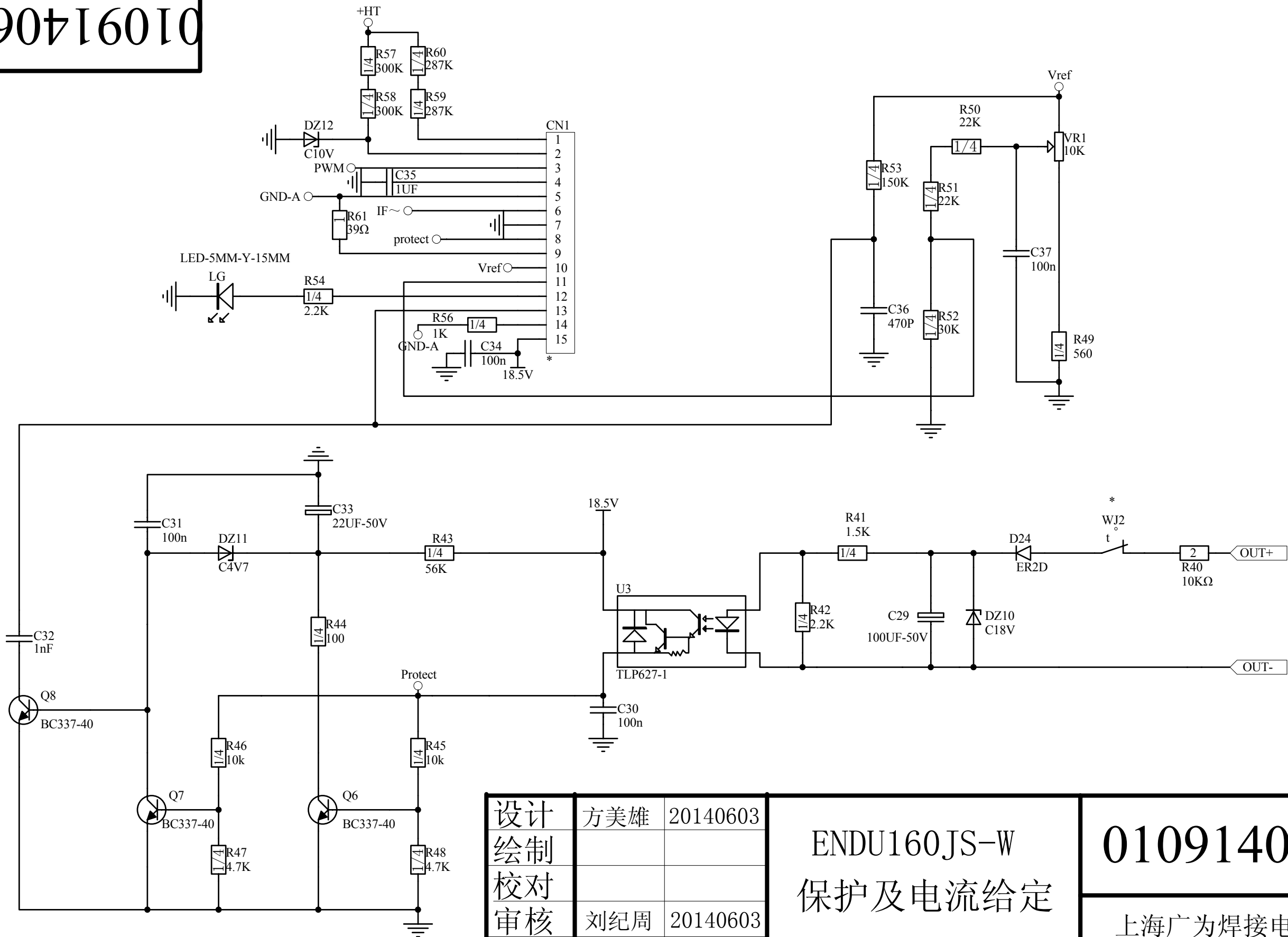

设计	方美雄	20140603
绘制		
校对		
审核	刘纪周	20140603
标化		
批准	徐德进	20140603

ENDU160JS-W
保护及电流给定

010914060008

上海广为焊接电源有限公司

Shanghai Greatway Welding Equipment Co., Ltd.

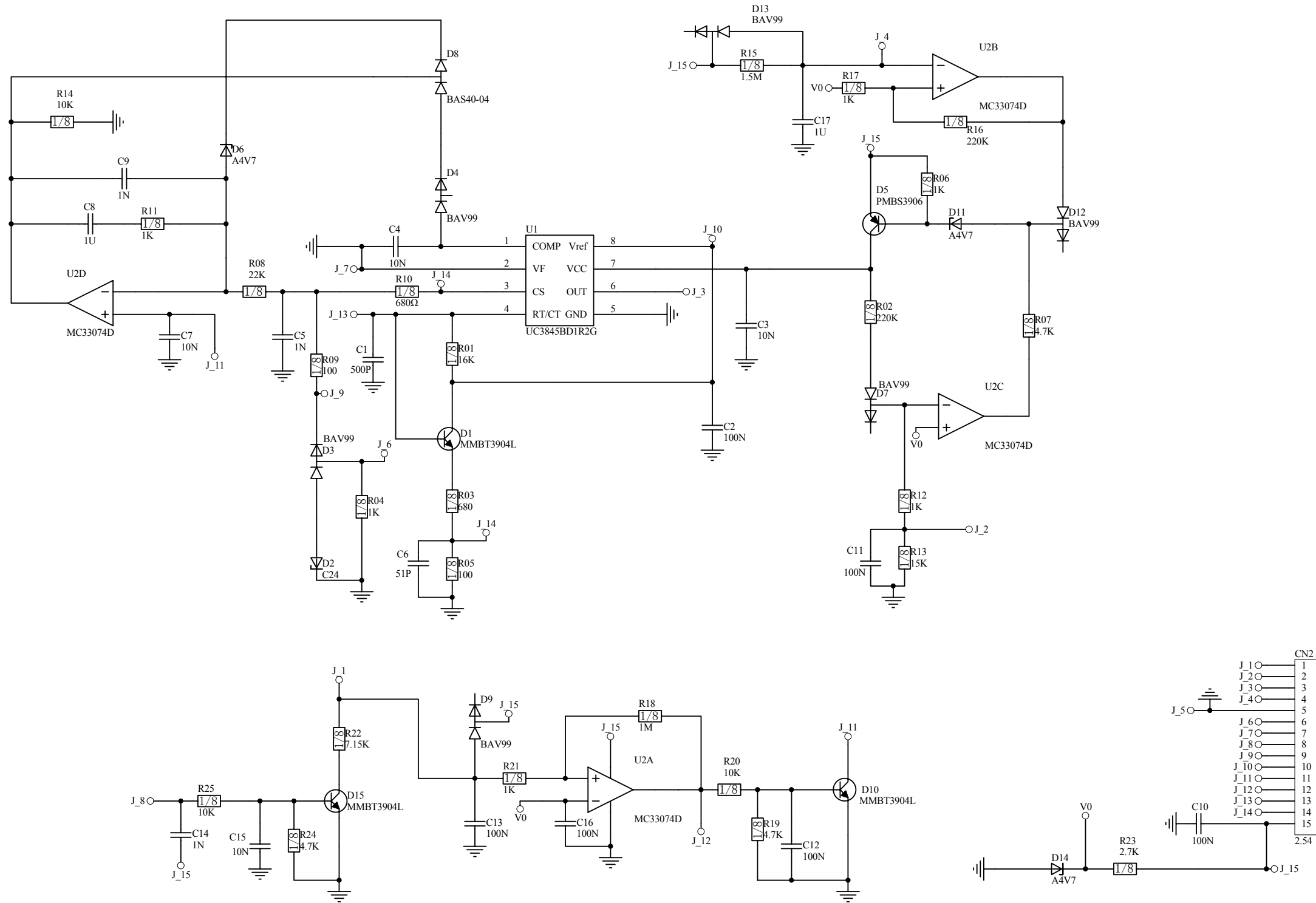

设计	方美雄	20140603
绘制		
校对		
审核	刘纪周	20140603
标化		
批准	徐德进	20140603

ENDU160JS-W
控制原理图

010914060008

上海广为焊接电源有限公司

Shanghai Greatway Welding Equipment Co., Ltd